

## Sezione del truciolo

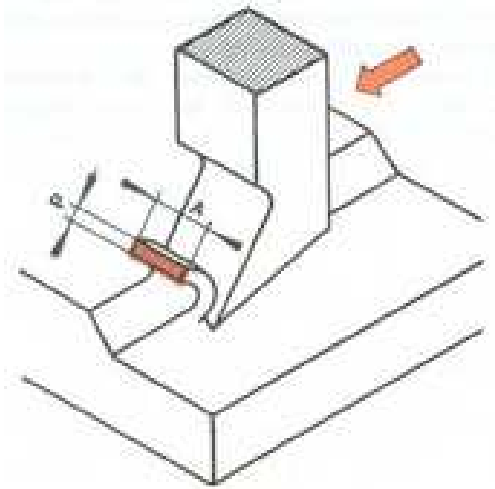

Sezione del truciolo

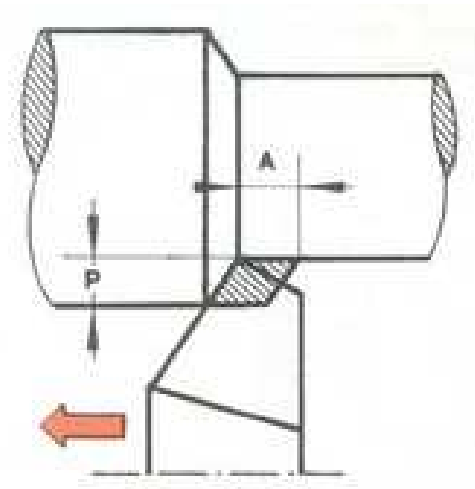

Sezione truciolo in tornitura

In tornitura, la sezione del truciolo dipende dall'avanzamento e dalla profondità di passata, secondo la relazione seguente.

$$S = pa$$

Dove:

S = sezione del truciolo [mm<sup>2</sup>]

p = profondità di passata [mm]

a = avanzamento in millimetri al giro [mm/1]